

HCP HMF(S) 系列



型号

HCP - [] HMF - []

S: 浸水深度短

电机功率

产品特点

1. 泵装配位置相同，便于更换。
2. 装有机械密封，禁止长时间空转(禁止空转30秒以上)。
3. 制作成一体轴，经久耐用、便于管理。

产品参数

规格 型号	电机						泵		
	功率 (W)	频率 (Hz)	电压 (V)	电流 (A)	相数	级数	扬程 (m)	流量 (ℓ/min)	口径 (PT)
HCP-900HMF(S)	900	50	200 380	5.2 3.1	3	2	30	20	3/4"
		60	200/220 380	6.0/5.8 3.4			45		
HCP-1500HMF(S)	1500	50	200 380	7.5 4.1	3	2	50	20	3/4"
		60	200/220 380	8.5/8.0 4.6			70		
HCP-2200HMF(S)	2200	50	200 380	9.0 5.5	3	2	70	20	3/4"
		60	200/220 380	12.0/11.0 6.4			100		
HCP-3700HMF(S)	3700	50	200 380	16.0 8.5	3	2	90	20	3/4"
		60	200/220 380	18.0/17.0 10.7			130		

包装参数

型号	包装尺寸 (cm)	重量 (kg)	
		净重	毛重
HCP-900HMF	50(W)*30(L)*27(D)	25	26
HCP-900HMFS		24	25
HCP-1500HMFS		27	28
HCP-1500HMF	63(W)*29(L)*30(D)	28	29
HCP-2200HMF		38	39
HCP-2200HMFS		37	38
HCP-3700HMF		45	46
HCP-3700HMFS		44	45

性能曲线

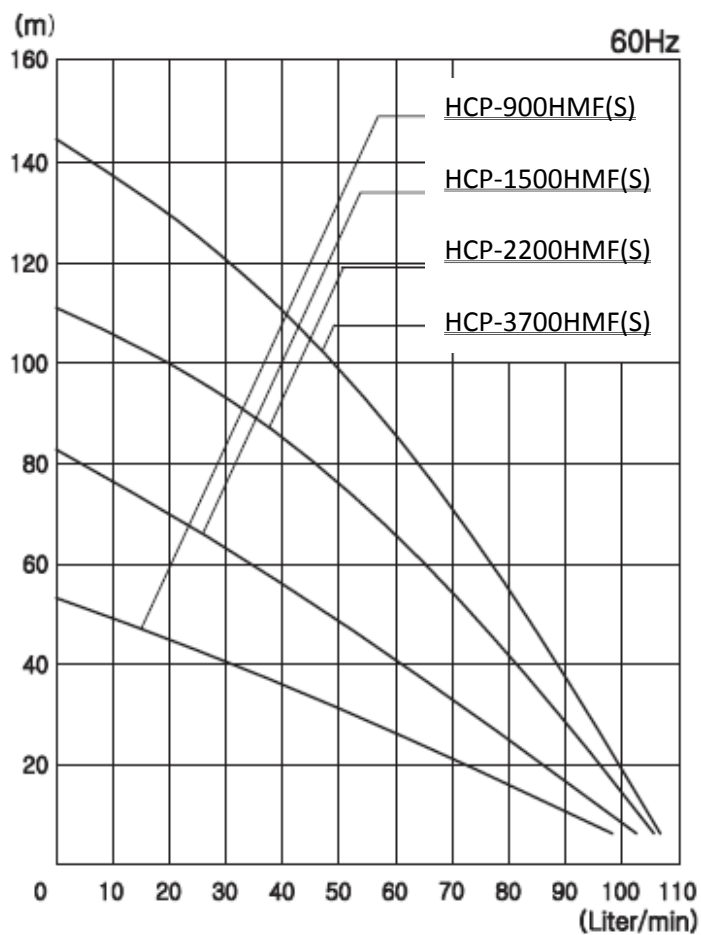
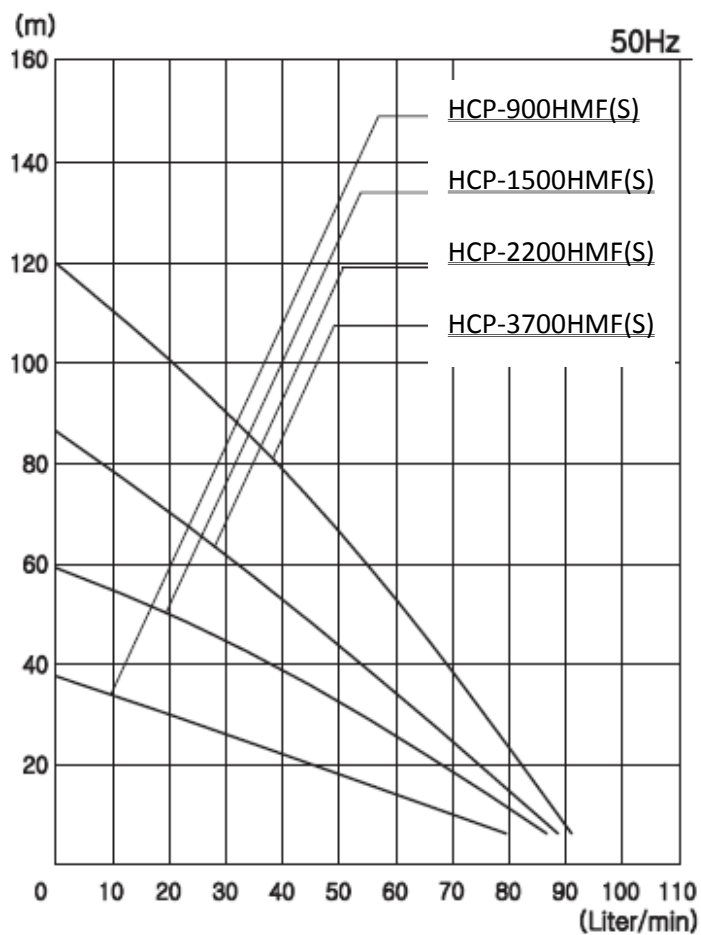

*使用非水溶性切削液时，应使用32cSt以下粘度；相比使用水溶性切削液，泵性能(压力、流量)降低。

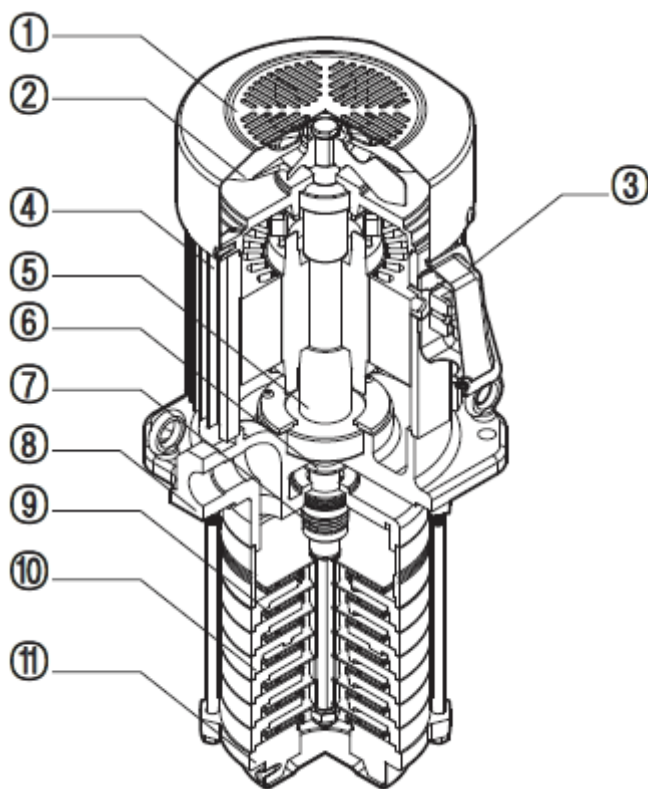

NO	配件名称	NO	配件名称	NO	配件名称
1	风扇盖	5	轴	9	叶轮
2	风扇	6	泵体	10	底盖
3	接线盒	7	法兰	11	进水口
4	电机	8	机械密封		

安装尺寸

HCP-900~1500HMF(S)

HCP-2200~3700HMF(S)

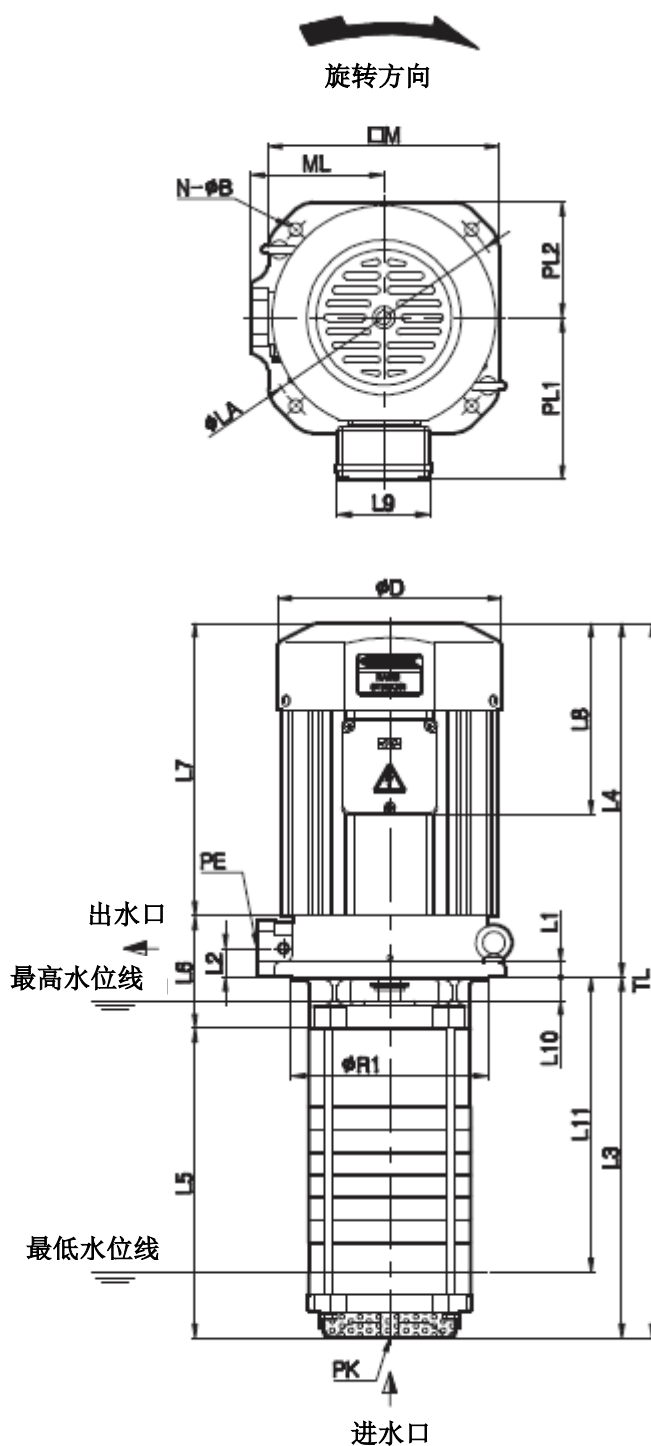
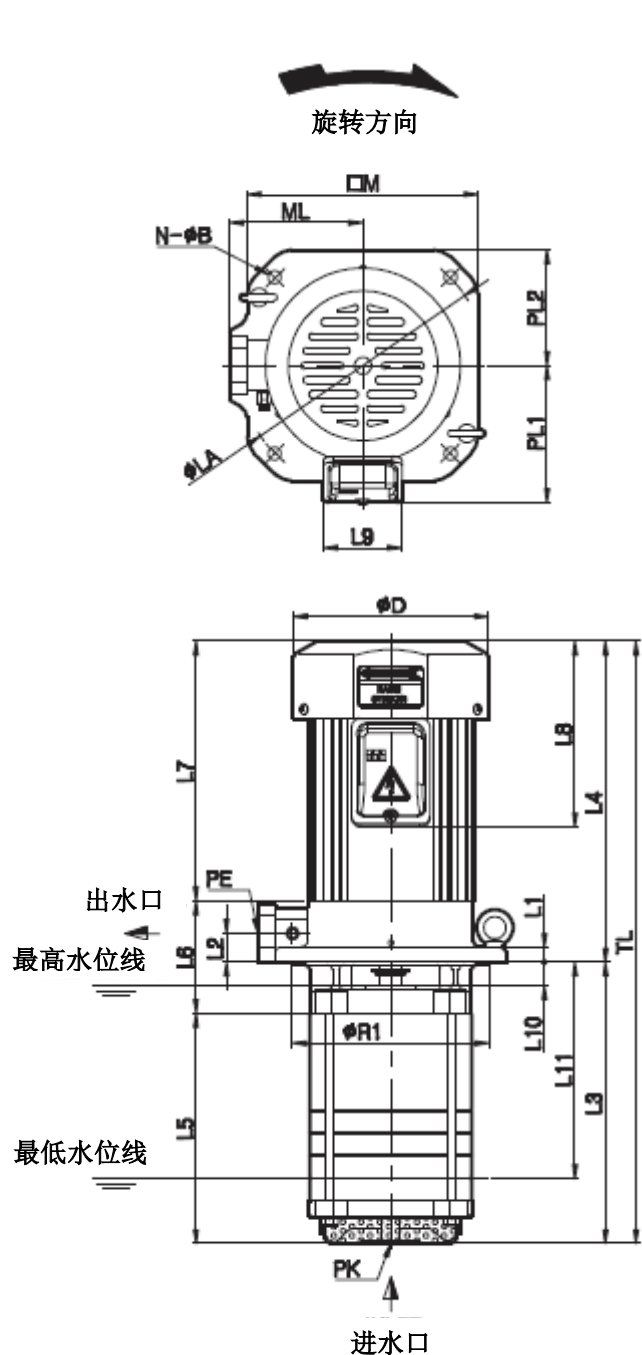

Type	Item	ϕD	L1	L2	L3	L4	L5	L6	L7	L8	L9	L10	L11	PE (PT)	TL	R1	LA	N- ϕB	PL1	PL2	M	ML	PK (PF)
HCP-900HMF		169	13	25	153.7	257.5	136.9	97	204.5	161	67.6	20	124	3/4"	438.4	170	215	4-12	119	100	200	115	1 1/2"
HCP-900HMF(S)		169	13	25	108.9	257.5	109.7	97	204.5	161	67.6	20	89	3/4"	411.2	170	215	4-12	119	100	200	115	1 1/2"
HCP-1500HMF		169	13	25	242.9	277.5	198.9	97	224.5	161	67.6	20	187	3/4"	520.4	170	215	4-12	119	100	200	115	1 1/2"
HCP-1500HMF(S)		169	13	25	197.9	277.5	153.9	97	224.5	161	67.6	20	142	3/4"	475.4	170	215	4-12	119	100	200	115	1 1/2"
HCP-2200HMF		194	13	25	288.9	266	244.9	97	213	166	80	20	238	3/4"	554.9	170	215	4-12	140	100	200	115	1 1/2"
HCP-2200HMF(S)		194	13	25	248.9	266	204.9	97	213	166	80	20	190	3/4"	514.9	170	215	4-12	140	100	200	115	1 1/2"
HCP-3700HMF		194	13	25	359.7	306	315.7	97	253	166	80	20	302	3/4"	665.7	170	215	4-12	140	100	200	115	1 1/2"
HCP-3700HMF(S)		194	13	25	311.8	306	267.8	97	253	166	80	20	255	3/4"	617.8	170	215	4-12	140	100	200	115	1 1/2"