

HMLV 系列

定量式分配器

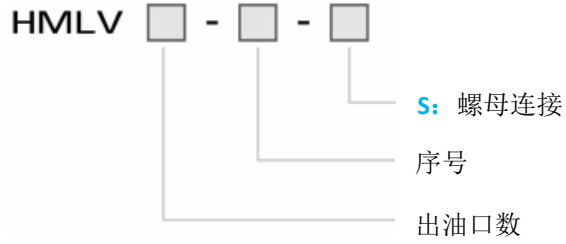

型号



产品参数

	出口口数	工作压力	复位压力
HMLV-2	2	10kg/cm ²	3kg/cm ²
HMLV-3	3		
HMLV-5	5		

产品特点

1. 不同于现有HMLV，是在泵停止运行后供给油的定量阀。
2. 根据供油系统，可与HMLV组合使用，可通过更换接头供给0.1~1.0cc流量的润滑油。

序号	01	02	03	04	06	10
流量(cc/st.)	0.1	0.2	0.3	0.4	0.6	1.0
标记	01	02	03	04	06	10

*订货方法

→使用5个出口口，从左开始需要0.1 - 0.3 - 0.4 - 0.6 - 1.0(cc)时，订货号为HMLV-5-0103040610

供油方式

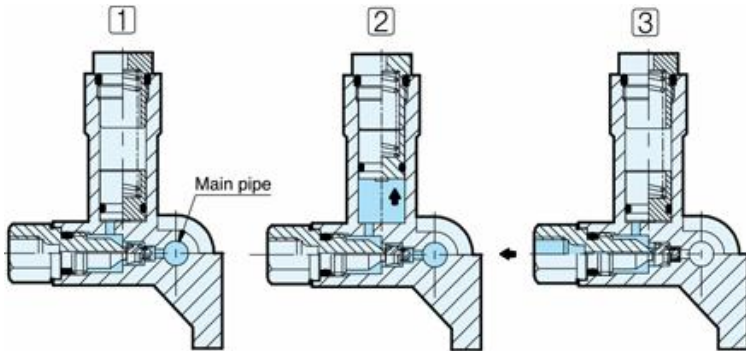

1. 油泵启动后，分配器内活塞前端部分会充满油。
2. 主管道的油在10~20kg/cm²压力下推动气缸内活塞来添充定量的油。
3. 当油泵停止，主管道泄压时，活塞靠弹簧压力向供油点供应润滑油，并反复进行这一动作。

安装尺寸

